

P/N 56.02.021

Typ/Type/Type
401010/999-998-405-521-20-61/000



Montageanleitung
Installation Instructions
Notice de montage

40101000T94Z001K103

MOTORTECH® V9.00/DE-EN-FR/30047577/2021-10-19

UK Authorized Representative
DEEP SEA ELECTRONICS LTD
Highfield House | Humnaby Industrial Estate
Humnaby | North Yorkshire
YO14 0PH | United Kingdom

MOTORTECH Americas, LLC
1400 Dealers Avenue, Suite A
New Orleans | USA | LA 70123
Tel. +1 504 355 4212
www.motortechamericas.com

MOTORTECH GmbH
Hünusstraße 5
29227 Celle, Germany
Tel. +49 51 41 93 99 0
Fax +49 51 41 93 99 98
www.motortech.de
motortech@motortech.de

MOTORTECH®

Sicherheitshinweise/
Safety notes/
Conseils de sécurité



VORSICHT!

Der Druckmessumformer dient der Druckmessung in Gasen, Flüssigkeiten. Bei unsachgemäßem Einsatz können Gefahren von ihm ausgehen. Das Gerät darf nur von qualifiziertem und autorisiertem Fachpersonal unter Beachtung dieser Betriebsanleitung, der einschlägigen Normen, der gesetzlichen Vorschriften (Je nach Anwendung) eingebaut, angeschlossen und in Betrieb genommen werden. Das Gerät entspricht nicht den Anforderungen „Ausrüstungsteil mit Sicherheitsfunktion“ gemäß Druckgeräte-Richtlinie 2014/68/EU. Technische Daten siehe Technisches Datenblatt 01.43.009-2023-A-DE/-EN.

Sollten bei der Inbetriebnahme Schwierigkeiten auftreten, setzen Sie sich mit uns in Verbindung:
Telefon: +49 51 41 93 99 0
E-Mail: service@motortech.de



CAUTION!

The pressure transmitter is used for measuring pressure in gases and liquids. If used incorrectly, the device can be dangerous. The device must only be installed, connected and operated by authorized and professionally qualified personnel, in accordance with these instructions, relevant standards and statutory requirements (as applicable to the application).

It does not meet the requirements for "equipment with a safety function", as defined by Pressure Equipment Directive 2014/68/EU. Technical data see technical data sheet 01.43.009-2023-A-DE/-EN. Should any problems arise during startup, please contact us:
Phone: +49 51 41 93 99 0
Email: service@motortech.de



ATTENTION!

Le convertisseur de pression sert à mesurer les pressions dans des milieux liquides et gazeux. Une utilisation incorrecte peut être dangereuse. L'appareil ne peut être monté, raccordé et mis en service que par du personnel qualifié et autorisé en tenant compte des instructions qui se trouvent dans cette notice, des normes s'y référant, des dispositions légales (suivant applications).

L'appareil ne répond pas aux exigences de „Composant avec fonction de sécurité“ suivant les directives concernant les équipements sous pression 2014/68/UE. Données techniques voir fiche technique 01.43.009-2023-A-DE/-EN. Si vous rencontrez des difficultés lors de la mise en service, veuillez prendre contact avec nos services :
Téléphone : +49 51 41 93 99 0
E-mail: service@motortech.de

Typenschild/
Nameplate/
Plaque signalétique

- (1) Teilenummer/Part no./Référence article
- (2) Messbereich/Measuring range/Etendue de mesure
- (3) Spannungsversorgung/Voltage supply/Alimentation
- (4) Ausgangssignal/Output signal/Sortie
- (5) Fertigungsnummer/Serial number/No de série
- (6) Herstellungsdatum/Date of manufacture/Date de fabrication

MOTORTECH®

29227 Celle
GERMANY

(1) — P/N 56.02.021

(4) — 401010/000
TN 00778667

(2) — 0...3 bar abs

(3) — DC 8..30 V

(4) — 4..20 mA

(5) — F.-Nr. : 0012345601006010001

(6) — 0601 = 2006/01
(Jahr/Kalenderwoche)/(année/semaine)

Zulässige Temperatur/
Permissible temperature/
Température admissible

Umgebung/environment/environnement
Elektrischer Anschluss/electrical connection/
raccordement électrique 11
-30 ... +100 °C
Lager/storage/en dépôt
-30 ... +100 °C
eingeschränkte Funktion: Kabelbruchgefahr/
restricted function: risk of cable break/
fonction limitée : risque de rupture de câble

Umgebung/environment/environnement
Elektrischer Anschluss/electrical connection/
raccordement électrique 61
-40 ... +125 °C
Lager/storage/en dépôt
-40 ... +125 °C

Messstoff/medium/fluide à mesurer
-40 ... +125 °C

VORSICHT/CAUTION/ATTENTION !
Das Messmedium darf nicht im Druckmessumformer einfrieren!

The sample medium must **not** be allowed to freeze in the pressure transmitter!

Le fluide à mesurer **ne** doit **pas** geler à l'intérieur du convertisseur de pression !

Anschluss Leitungsdose/
Connection line socket/
Raccordement connecteur 61

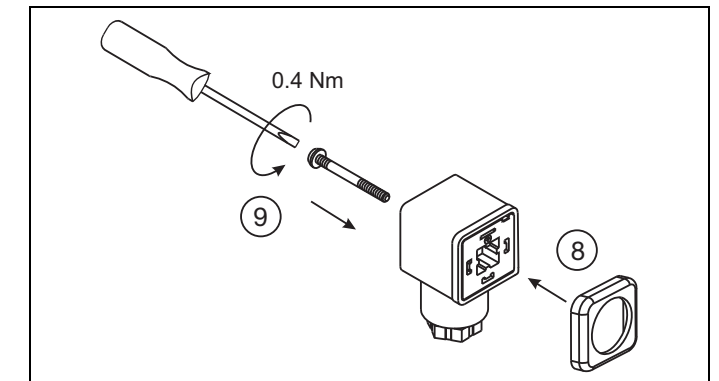
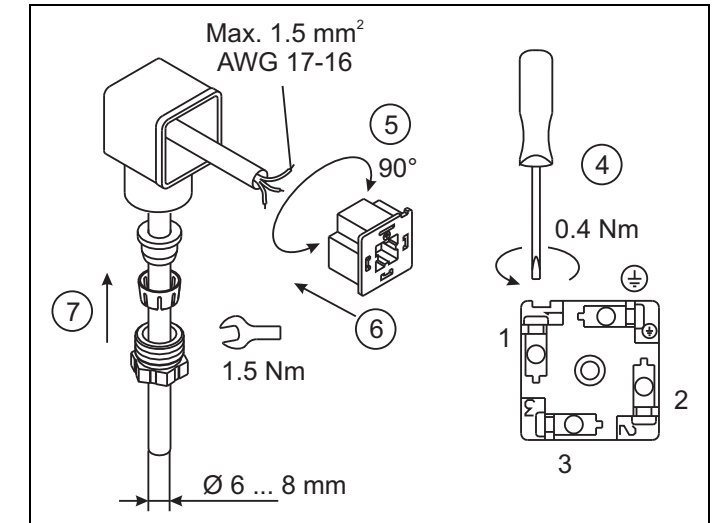
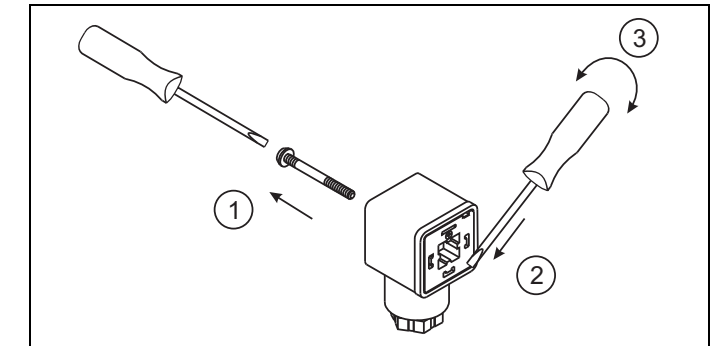

VORSICHT/CAUTION/ATTENTION !
Dichtung (8) nicht vergessen!

Don't forget the gasket (8)!



N'oubliez pas le joint (8) !

Elektrischer Anschluss/
Electrical connection/
Raccordement électrique

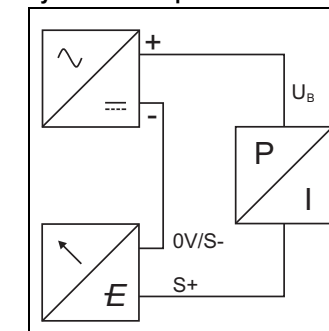
Zweileitersystem/Two-wire system/Technique 2 fils

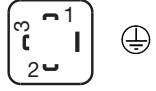

Anschlussplan/Connection diagram/Schéma de raccordement

Anschluss/ Connection/ Raccordement		Anschlussbelegung/ Pin assignment/ Brochage ^a	
			
		61 Leitungsdose/ Line socket/ Connecteur	
4 bis 20 mA, Zweileiter/4 to 20 mA, two-wire/4 à 20 mA, 2 fils			
Spannungsversorgung/ Voltage supply/ Alimentation	DC 8 ... 30 V	U _B /S+ 0 V/S-	1 2
Funktionspotenzialausgleichsleiter/ Functional bonding conductor/ Conducteur de liaison fonctionelle	FB		

^a Abbildung: Anschluss am Druckmessumformer/Figure: Pressure transmitter connector/Figure : raccordement au convertisseur de pression

Funktionspotenzialausgleichsleiter/Functional bonding conductor/Conducteur de liaison fonctionelle FB



VORSICHT/CAUTION/ATTENTION !

Der Druckmessumformer muss mit dem Potenzialausgleichssystem der Anlage über den elektrischen Anschluss oder den Prozessanschluss verbunden werden.

The pressure transmitter has to be connected to the potential equalization system of the plant through the electrical connection or process connection.

Le convertisseur de pression doit être raccordé avec la liaison équipotentielle de l'installation via le raccordement électrique ou le raccord de process.

Anforderungen/Requirements/Condition



HINWEIS/NOTE/REMARQUE !

Das Gerät muss mit einem Stromkreis versorgt werden, der den Anforderungen an "Energiebegrenzte Stromkreise" der EN 61010-1 genügt.

The device must be equipped with an electrical circuit that meets the requirements of EN 61010-1 with regard to "Limited-energy circuits".

L'appareil doit être alimenté par un circuit électrique qui satisfait aux exigences de la norme EN 61010-1 "Règles de sécurité pour appareils électriques de mesure, de régulation et de laboratoire".

Abmessungen/Dimensions/Dimensions

Elektrischer Anschluss/Electrical connection/Raccordement électrique

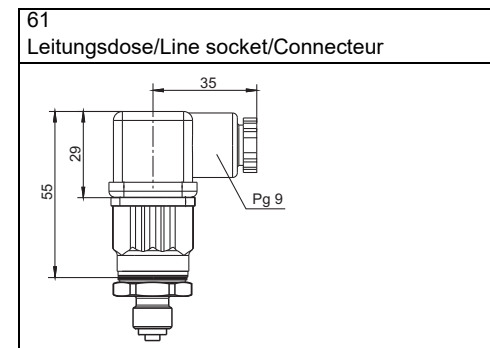

Prozessanschluss/Process connection/Raccordement au process

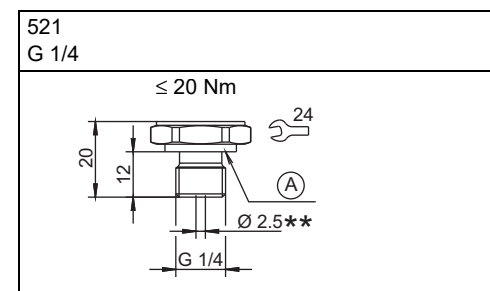

A Profildichtring/
Profile seal/

G 1/4

Étoupe profilée